

## Kabelauf-/abwicklung Wrapping/Unwrapping of the cable

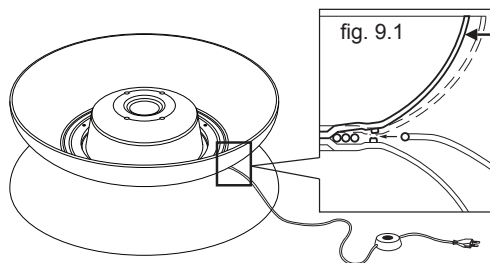

Unteransicht Bottom View

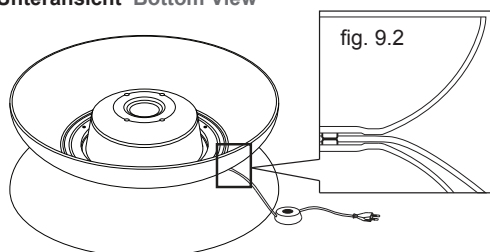

- Nach dem JO-JO-Prinzip kann das Kabel im Kabelführungskanal aufgewickelt und so die Länge individuell angepasst werden. **WICHTIG:** Legen Sie den Tisch auf die Tischplatte (auf eine weiche Unterlage) und heben Sie das Gehäuseunterteil zum Aufwickeln leicht an (Abb. 9.1).

- According to the yo-yo principle, the cable can be wrapped around the cable channel and so the length can be adjusted. **IMPORTANT:** Place the table with the top on a soft surface and lift the lower housing for an easier wrapping of the cable (fig. 9.1).

## Garantie Warranty

- Sehr geehrte Kundin, sehr geehrter Kunde, der Verkäufer leistet für einwandfreies Material und fehlerfreie Fertigung Garantie innerhalb 12 Monaten, gerechnet vom Tage des Kaufs, zu nachfolgenden Bedingungen. Der Garantieanspruch erlischt bei Eingriffen durch den Käufer oder durch Dritte. Schäden, die durch unsachgemässe Behandlung oder Bedienung, Umbau oder durch falsches Aufstellen, durch unsachgemässen Anschluss oder Verwendung falscher Leuchtmittel, sowie höhere Gewalt oder sonstige Einflüsse entstehen, fallen nicht unter die Garantieleistungen. Wir behalten uns vor, bei Reklamationen die defekten Teile auszubessern oder zu ersetzen oder das Gerät auszutauschen. Ausgetauschte Teile gehen in unser Eigentum über. Weitergehende Ansprüche bestehen aufgrund der Garantie nicht. Der Garantieanspruch ist vom Käufer durch Vorlage der Kaufquittung nachzuweisen. Im Garantiefall wird der Tisch nur in unbeschädigter Originalverpackung zurückgenommen.

- Dear customer, The salesman provides warranty for perfect material and error free manufacturing for 12 months, starting from the day of purchase on the following conditions: The warranty is void with interference by the customer or through a third party. Damage caused by inappropriate treatment/use (i.e. wrong light bulbs), natural causes or causes beyond control do not fall under the guarantee. In response to complaints, we will replace/repair defected parts or the whole product. Replaced parts will be retained. No further claims exist due to the warranty. The warranty claim needs to be proven with the purchase receipt of the customer. In the case of warranty the table can only be returned and accepted providing that it is in its intact original packaging.

## Fehlerbehebung In case of malfunction

- Sollte Ihr Gerät nicht mehr funktionieren, so prüfen Sie bitte vorerst, ob Gründe, wie eine unterbrochene Stromversorgung, defektes Leuchtmittel oder falsche Handhabung die Ursache sein können. Sollte Ihr Gerät einen Defekt aufweisen, wenden Sie sich bitte an den Verkäufer.

- If your product does not function any longer, then please first examine if there is a problem with the power supply, if the light bulb is blown or if you have handled the product incorrectly. If your product is defected in any way, please contact the salesman.

## Entsorgung/ Umweltschutz Disposal/ Ecology

- Gerät und Verpackungsmaterial sind aus recyclefähigen Materialien hergestellt. Die getrennte, umweltgerechte Entsorgung von Materialresten fördert die Wiederverwertung von Wertstoffen. Das ausgediente Gerät sofort unbrauchbar machen und einer ordnungsgemässen Entsorgung zuführen. Entsorgungshinweise erhalten Sie von der Gemeindeverwaltung.
- Packaging material and appliance are made of recyclable materials. Separation of the remaining waste materials into different types, facilitates the recycling of valuable raw materials. When the appliance is to be no longer used dispose of the appliance in the proper manner. You can obtain information on disposal from your local authority.

## Vertrieb Distribution

moree ltd.  
Kaiserswerther Markt 11  
40489 Düsseldorf  
Germany

Website: [www.moree.de](http://www.moree.de)

Designed and Produced in Germany © 2006



# LOUNGE

Bedienungsanleitung Tischleuchte  
Instruction Manual Illuminated Table

Typ: 04-05-01 Version Indoor  
Typ: 04-03-01 Version Outdoor

by **moree**

- Sehr geehrte Kundin, sehr geehrter Kunde, wir freuen uns, dass Sie sich für ein moree-Produkt entschieden haben. Damit Sie auch lange viel Spaß und Freude daran haben, bitten wir Sie vor Benutzung des Gerätes diese Gebrauchsanweisung sorgfältig durchzulesen!  
**BITTE SCHUTZFOLIEN ENTFERNEN !**
- Dear customer, we are very delighted that you have chosen a product from our company. In order for you to enjoy and have fun with the table, we ask you to read the following operating instructions carefully before use of the product!  
**PLEASE REMOVE THE PROTECTIVE PLASTIC FILM!**

## Sicherheitshinweise Safety advice

- Den Tisch nur unter Strom benutzen, nachdem er korrekt montiert wurde und sich in technisch einwandfreiem Zustand befindet. **WICHTIG! Der Tisch ist nur horizontal, mit der Tischplatte nach oben aufgestellt, zu verwenden.** Nur auf festem, trockenem, nicht leicht entzündlichem Untergrund verwenden. Das max. Aufstellgewicht beträgt 5 kg. Keine heißen Gegenstände auf der Tischplatte abstellen. Die Tischplatte kann sich bis zu 40°C erhitzen, keine schmelzenden Gegenstände auf den Tisch stellen. Nicht am Kabel oder an der Logo-Schlaufe ziehen. Die Leuchte darf nur mit einer Netzspannung von 230V und den vorgeschriebenen Leuchtmitteln (max. 60W) betrieben werden. Vor dem Öffnen des Tisches den Netzstecker ziehen. Veränderungen an der Tischleuchte dürfen nicht erfolgen. Zur Vermeidung von Gefährdungen darf eine beschädigte äußere flexible Leitung dieser Leuchte ausschließlich vom Hersteller, seinem Servicevertreter oder einer vergleichbaren Fachkraft ausgetauscht werden.
- The table may only be used as an illuminant after correct installation.

**IMPORTANT! This table may only be used positioned horizontally, with the table top upturned.**

It may only be used on firm, dry, horizontal, non-flammable ground. Max. load is up to 5 kg. Do not place hot objects on top of the table. The table top can heat up to 40°C, do not place meltable objects on it. Do not jerk on the cable or the logo strap. The light may only be operated with a mains voltage of 230V and a light bulb (max. 60W). Disconnect the table from the mains before opening. You may not alter the light table in any way. If the cable is damaged, it may only be replaced by the manufacturer, a service representative or a similar specialist.

## Pflegehinweise Maintenance

- Das Produkt besteht aus hochwertigem Kunststoff. Um Beschädigungen zu vermeiden, darf es nicht mit abfärbenden oder Lösungsmittelhaltigen Materialien in Berührung kommen. Bitte nur mit einem feuchten, weichen Tuch abwischen. Auf keinen Fall Lösungsmittel- oder alkoholhaltige Reiniger verwenden.
- The product is made from a high-quality plastic. In order to avoid damage, it may not come into contact with solvents or materials that lose colour. Wipe it with a soft, damp cloth only. Do not use alcohol or solvent based cleaners.

## Aufbau/ Construction diagram Lounge Indoor

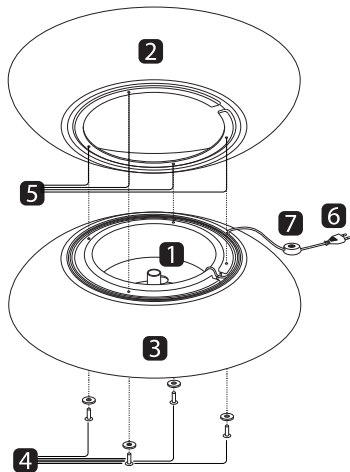

## Aufbau/ Construction diagram Lounge Outdoor

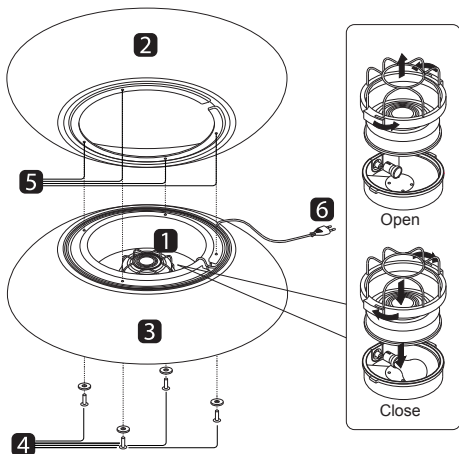

- Leuchte/ Leuchtmittelfassung E27  
E27 Lamp holder
- Gehäuseoberteil  
Upper housing
- Gehäuseunterteil  
Lower housing
- Schrauben / Unterlegscheiben  
Screws / Washers
- Gewindebohrung  
Tapped holes
- Stecker  
Plug
- elektr. Lichtregler  
Dimmer switch

## Montage Assembly

- Stellen Sie sicher, dass das Gerät von der Stromquelle getrennt ist (Netzstecker ziehen). Der Montageort muss trocken und staubfrei sein. Stellen Sie das Gehäuseoberteil (2) mit der Tischplatte nach unten auf den Boden. Bitte weiche Unterlage verwenden, um ein Verkratzen zu vermeiden. Schrauben Sie in die Fassung (1) des Gehäuseunterteils (3) das vorgeschriebene Leuchtmittel (max. 60W). Setzen Sie das Gehäuseunterteil (3) auf das Gehäuseoberteil (2). Fixieren Sie mit den vier mitgelieferten Schrauben (4) Gehäuseunterteil (3) und Gehäuseoberteil (2). Vergewissern Sie sich, dass alle Schrauben festsitzen. Jetzt können Sie den Tisch vorsichtig umdrehen und an die Stromquelle anschließen.
- Ensure that the equipment is away from the power source (pull the plug away from the mains). The assembly place must be dust free and dry. Place the upper housing (2) with the top on the ground. Please place the table on a soft surface in order to avoid scratching. Screw the light bulb (max. 60W) into the lamp holder (1) of the lower housing (3). Place the lower housing (3) on top of the upper housing (2). Assemble the lower housing (3) and upper housing (2) with the four provided screws (4). Make sure that all screws are fixed firmly. Now you can carefully turn the table over and connect it to the mains. Keep the cable clear to avoid injuries.

## Leuchtmittel-Wechsel Changing the light bulb

- Beim Wechseln des Leuchtmittels muss die Stromverbindung unterbrochen werden - Netzstecker ziehen! Lassen Sie das defekte Leuchtmittel ausreichend lange abkühlen - um evtl. Verletzungen vorzubeugen. Legen Sie den Tisch mit der Tischplatte nach unten auf einen weichen Untergrund. Nachdem Sie die vier Schrauben gelöst haben, können Sie das Gehäuseunterteil (3) vom Gehäuseoberteil (2) abnehmen. Das Leuchtmittel steckt in einer E27 Schraubfassung (1) im Gehäuseunterteil (3) und kann durch vorsichtiges Heraus-/Einschrauben ausgetauscht werden. Zum Zusammenbau bitte alle Arbeitsschritte in umgekehrter Folge ordnungsgemäß durchführen.
- Unplug the table from the mains before changing the light bulb. If the light bulb is blown, leave it to cool sufficiently before changing to prevent burn injuries.

Place the table with the top on a soft surface. After you have loosened the four screws, you can remove the lower housing (3) from the upper housing (2). The light bulb is installed in the E27 lamp holder (1) in the lower housing (3) and can be replaced by unscrewing/screwing. The lower housing (3) can now be placed on the upper housing (2) and be fixed with the four provided screws (4). Turn the table over carefully and plug it to the mains.

## Lichtstärkenregelung (Indoor) Using the dimmer switch

- Die Lichtstärkenregelung erfolgt über den Fußtrittregler (7). Mit kurzem Druck wird das Licht ein- bzw. ausgeschaltet. Wenn der Lichtregler gedrückt gehalten wird, wird die Lichtstärke reguliert. Bei Erreichen der gewünschten Lichtstärke lassen Sie den Lichtregler los.
- The dimmer consists of a foot switch (7). With short pressure the light is switched on/off. If the dimmer switch is kept pressed, the luminosity can be adjusted. Release the switch when you have reached the desired luminosity.

## Sicherung-Lichtstärkeregler Safety fuse-dimmer switch

- Vergewissern Sie sich in jedem Fall, dass der Netzstecker gezogen ist. Die Sicherung im Lichtstärkenregler (7) darf nur gegen eine Sicherung des gleichen Typs ausgetauscht werden.
- Make sure that in each case the power supply is disconnected. The safety fuse in the dimmer switch (7) may be replaced only with a safety fuse of the same type.

## Technische Daten Technical data

Maße / Dimensions: ca. 84 cm Ø, ca. 33 cm hoch /high  
 Gewicht / Weight: ca. 11.5 kg  
 Material / Material: ABS / PMMA  
 Leuchtmittel / Illuminant: 1x max. 60W E27  
 Standardleuchtmittel / Standard light bulb



Schutzklasse / Protection class  
 II  IP20 (Version Indoor)  
 II  IP44 (Version Outdoor)

Verkabelung / Cabling:  
**Version Indoor** - Kabel, transparent/ cable, transparent  
 Nur für Innenräume geeignet/ For indoor use only.

**Version Outdoor** - Kabel, schwarz/ cable, black  
 Spritzwassergeschützt/ splash water proofed  
 Sicherung Lichtstärkenregler/ Safety fuse dimmer switch:  
 T 1,6 AH 250V

## Zubehör Accessories

- Als Tischplatte ist eine Glasscheibe erhältlich. Nr.: 04-01-01
- A glass table top is available as an accessory. Nr.: 04-01-01